

# CANALIZADOR TRIPARE

## CAN-TRI-894



### Características

- Canalizador para contraflujos, ciclovías o aislar carriles.
- Cada modulo central da una extensión de 45 cm, de esta forma se logran diferentes longitudes.
- Resistente a impactos y presión de rodadura.
- Con protección UV.
- Diseño que permite fácil transportación ya que son de poco peso.
- Con bordes redondeados los cuales proporcionan gran seguridad en caso de tener una colisión, no tiene partes metálicas, no se rompe ni se fragmenta, no causan daño en las personas o vehículos.
- 3 áreas reflejantes de alta intensidad por cara.
- Soporta fuertes golpes e impactos regresando a su forma original.
- Se ensamblan mediante machos y hembras.
- Su instalación es a base de tornillos expansores.
- No requiere mantenimiento.

### Especificaciones técnicas.

#### BASE

- \* Fabricada en: Polietileno de alta densidad.
- \* Medidas: Largo: 89.8 cm, Ancho: 30 cm, Altura total: 5.5 cm.
- \* Color: Amarillo y negro.

#### LENGUETA

- \* Fabricado en: Poliflexy®.
- \* Medidas: Alto: 65.5 cm, Largo: 22.5, Ancho base: 14 cm.
- \* Reflejante: Dos anillos en Alta Intensidad.
- \* Cuerpo color: Naranja o amarillo.
- \* Peso total: 7,178 kg.

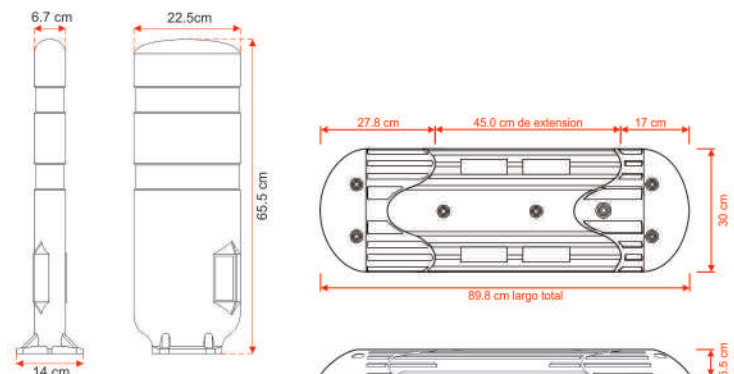

Los volúmenes, dimensiones y otras medidas son nominales y pueden variar en + - 2%.