

# CANALIZADOR BUMERANG

## C-BG-50

SEÑALAMIENTO  
HORIZONTAL



lto opcional

### Especificaciones Técnicas

Fabricado en:	Polietileno.
Medidas:	Largo: 50 cm, Alto: 10 cm, Ancho: 36.9 cm.
Peso aprox:	6.055 Kg.
Colores:	Amarillo.

### Características del polietileno

Grado de cristalinidad (%)	30-40
Densidad (g/cm <sup>3</sup> )	0,9-0,93
Temperatura de cristalización (°C)	121-125
Estabilidad química	Buena
Esfuerzo de ruptura (N/mm <sup>2</sup> )	10-30
Elongación a ruptura (%)	16
Módulo elástico E (N/mm <sup>2</sup> )	-
Coefficiente de expansión lineal (K-1)	2 x 10 <sup>-4</sup>
Temperatura máxima permisible (°C)	-
Temperatura de reblandecimiento (°C)	-

Las medidas son nominales  
y pueden variar +/- 2%.

### Características

- Diseñada para delimitar y canalizar .
- Ideales para confinar carriles de transporte de pasajeros, ciclistas, etc.
- Alta resistencia a las colisiones de los vehículos, son prácticamente irrompibles.
- Color integral, no necesita mantenimiento.
- Indeformable a golpes e impactos.
- Con reflejantes especiales que reflejan la luz desde cualquier ángulo, 2 al frente y 3 al reverso.
- Fabricado de una sola pieza de material sólido.
- Sin vértices ni aristas punzocortantes que puedan dañar al usuario.
- Resistente a la intemperie.
- Con protección contra rayos UV.
- Adaptable a cualquier tipo de pavimento.
- Su instalación es sencilla, ya que cuenta con 4 orificios para anclar y tenga mayor sujeción.
- Con lto de "Vitemflex" (opcional) para mejor señalización de los inicios de tramo de ciclovia.

### Nota:

#### Para su instalación en:

- Asfalto: Con clavos de ½ x 10"; a golpe.
- Concreto Hidráulico: Hacer una guía en el concreto con una broca de ½" con profundidad de 8"; para poder insertar el clavo a golpe.

### VISTA SUPERIOR

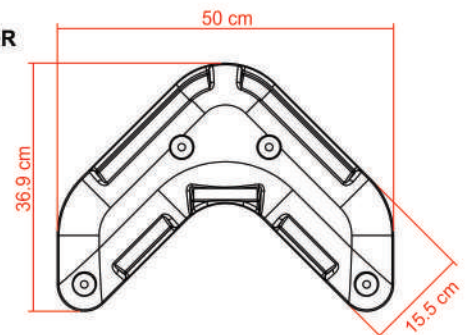

### VISTA POSTERIOR

