

# SUPER TOPE DE ALUMINIO

## TP-25A

S  
E  
Ñ  
A  
L  
A  
M  
I  
E  
N  
T  
O

H  
O  
R  
I  
Z.  
O



### Características:

- \* Alta resistencia a golpes e impactos.
- \* Fabricado en Aluminio de alta calidad.
- \* De gran utilidad en zonas peatonales, cruces vueltas y para delimitar estacionamientos.
- \* Cuerpo resistente al medio ambiente y rayos UV.
- \* De fácil instalación.
- \* Puede ir con perno o sin perno.

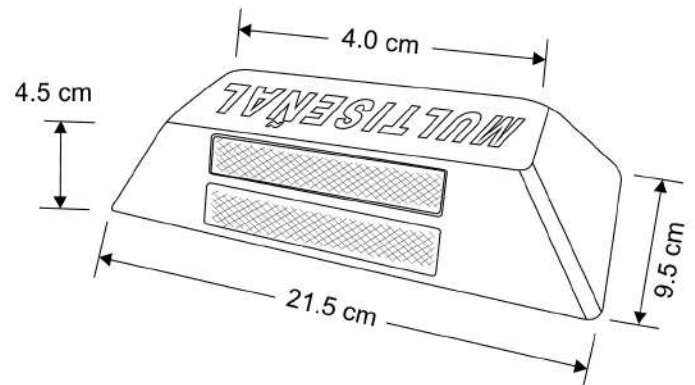

### Especificaciones Técnicas

- \* Fabricado en: Aluminio tipo 356-C.
- \* Peso: 850 gr.
- \* Medidas: Largo: 21.5 cm, Ancho: 9.5 cm, Alto: 4.5 cm.
- \* Reflejantes (2): Metacrilato conformado a base de prismas ópticos.
- \* Color reflejantes: Rojo.
- \* Ángulo de inclinación del reflejante: 27.5°
- \* Superficie reflectante: 30.95 cm<sup>2</sup>.
- \* Superficie de contacto efectiva: 204.25 cm<sup>2</sup>.